



GRAND SLAM

Warm up



TPS Dynamic Academy

Esercizio standard Limited 6 colpi max

START CONDITION: In SP in piedi punte dei piedi sui segni . Arma in fondina colpo camerato, primo caricatore rifornito con 4 colpi (3+1) il resto alla massima capacità per divisione . PCC stessa condizine, hip level verso il parapalle frontale

STRINGS: Unica
SCORING: 6 rounds massimo, LIMITED
TARGETS: 1 Targets
SCORED HITS: Best 6 per target
START-STOP: Audible - Last shot
RULES: Current IDPA Rulebook
VEST: Richiesto

STAGE PROCEDURE: al segnale acustico ingaggiare da SP con 5 colpi al box grande e 1 al box piccolo, any order.

Attenzione

Linea blu FFL di profondità

Angoli di sicurezza : 180 gradi in laterale e non oltre il parapalle in verticale

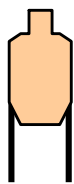

Mt 6





IDPA

GRAND SLAM
Stage 2
TPS Dynamic Academy

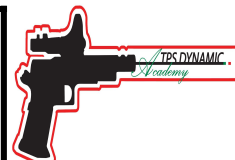

START CONDITION: In piedi in SP punte sui segni, caricatore inserito colpo camerato, caricatori riforniti alla max capacità per divisione in buffeteria.

PCC stessa condizione, in hip level verso il parapalle frontale

STAGE PROCEDURE: al segnale acustico ingaggiare tutti i target con 3 colpi minimi, rispettando le coperture e le priorità.

STRINGS:
SCORING:
TARGETS:
SCORED HITS:
START-STOP:
RULES:
VEST

Unica
15 colpi minimi UNLIMITED
5 targets 2 no shoot
migliori 3 per carta
Audible - Last shot
Current IDPA Rulebook
Richiesto

Angoli di Sicurezza : 180 gradi in laterale e non oltre il parapalle in vertical.

Le strutture sono tutte hard cover

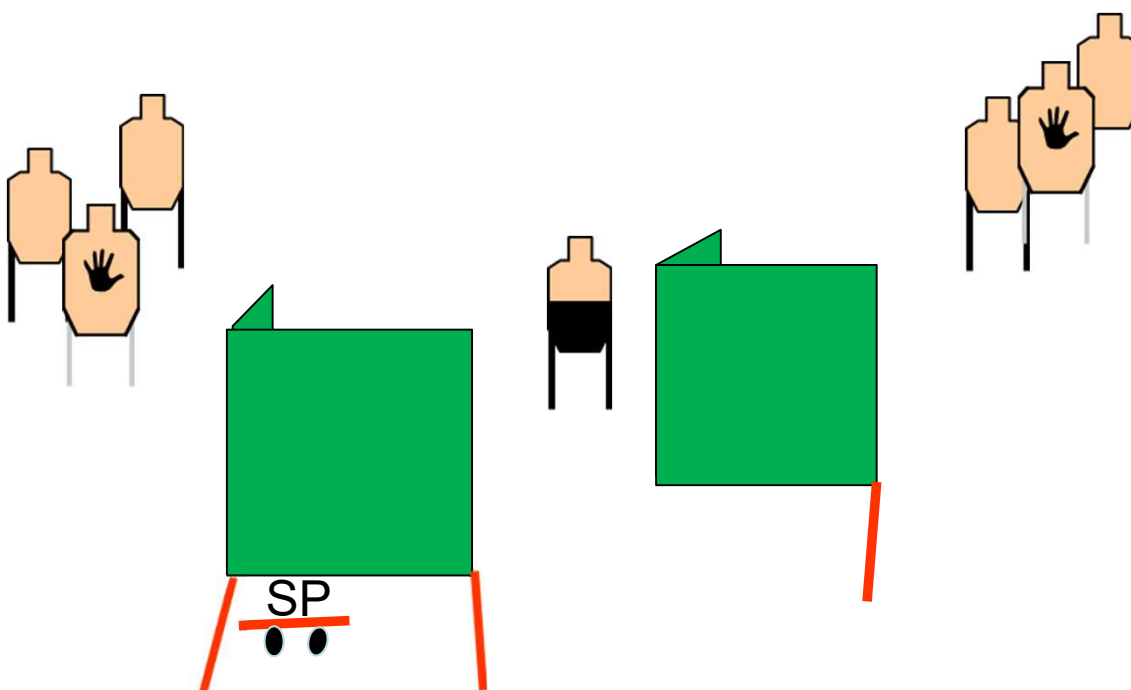



IDPA

GRAND SLAM
Stage 3
TPS Dynamic Academy



START CONDITION: in piedi in SP con le mani sui segni, arma carica in fondina colpo camerato, caricatori alla max capacità per divisione in buffeteria.

PCC: stessa condizione handgun, solo mano debole sul segno, arma in hip level verso il parapalle frontale.

STAGE PROCEDURE: al segnale acustico ingaggiare i targets con 2 colpi minimi quando visibili, rispettando le coperture e le priorità .

PP1 aziona T1

Att.ne linea blu DQ limite su PP1

STRINGS:

Unica

SCORING:

13 colpi minimi

UNLIMITED

TARGETS:

6 targets 1 no shoot 1 ferro

SCORED HITS:

1 migliori 2 per targets

ferro abbattuto.

abbattuti

START-STOP:

Audible - Last shot

RULES:

Current IDPA Rulebook

VEST:

Richiesto

Angoli di sicurezza: 180 gradi in laterale e non oltre il parapalle in vertical.

Le strutture sono tutte hard cover

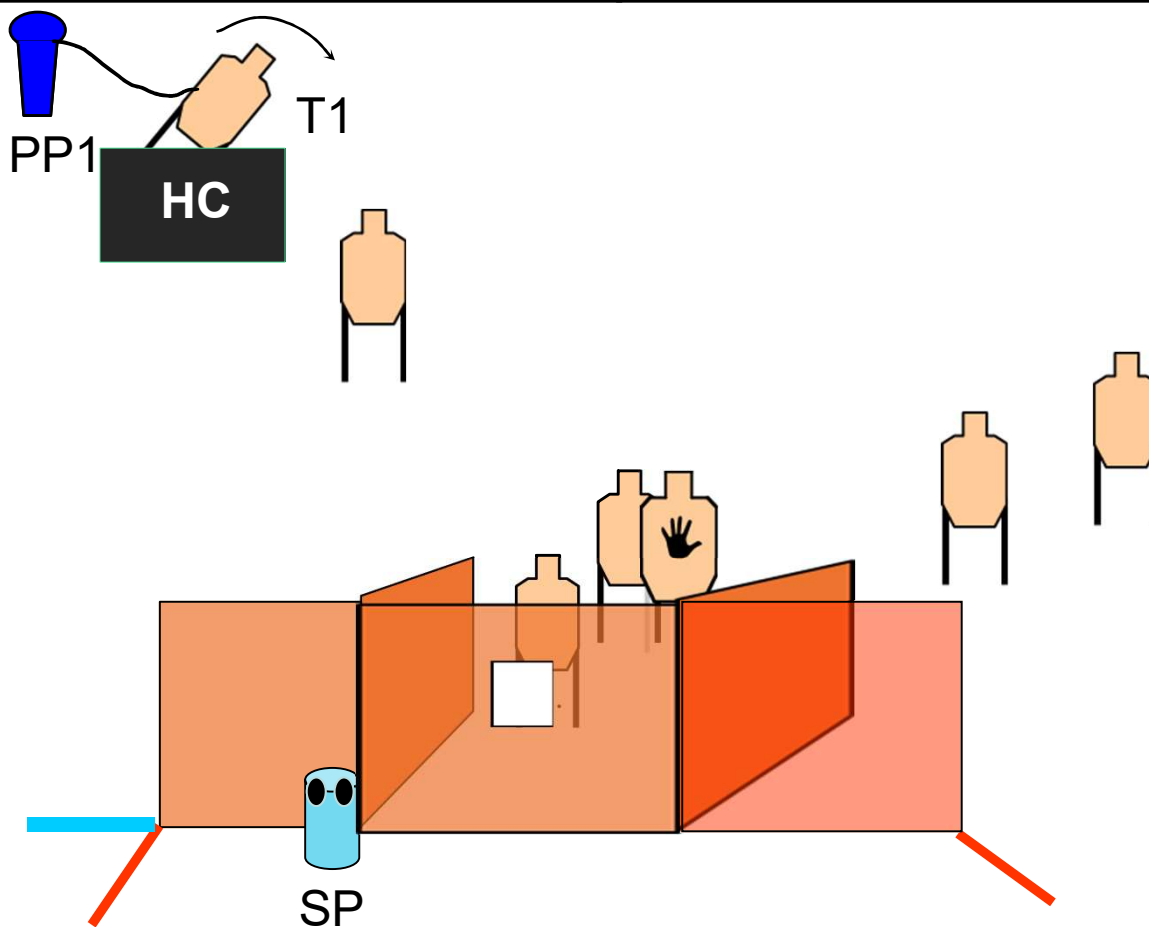



GRAND SLAM

Stage 4

TPS Dynamic Academy



START CONDITION: in piedi in SP, talloni sui segni, arma carica in fondina colpo camerato, caricatori alla max capacità per divisione in buffeteria.
PCC hip level verso il parapalle frontale.

STAGE PROCEDURE: al segnale acustico ingaggiare i targets con 2 colpi minimi quando visibili, rispettando le coperture e le priorità .

T3 T4 T5 in the open

La linea blu indica FFL su T3 T4 T5

PP1 aziona T1

La linea blu su PP1 indica DQ

STRINGS: Unica
SCORING: 15 colpi minimi UNLIMITED
TARGETS: 7 targets 2 no shoot 1 ferro
SCORED HITS: I migliori 2 per targets ferri abbattuti

START-STOP: Audible - Last shot
RULES: Current IDPA Rulebook
VEST: Richiesto

Angoli di sicurezza: 180 gradi in laterale e non oltre il parapalle in vertical.

Le strutture sono tutte hard cover

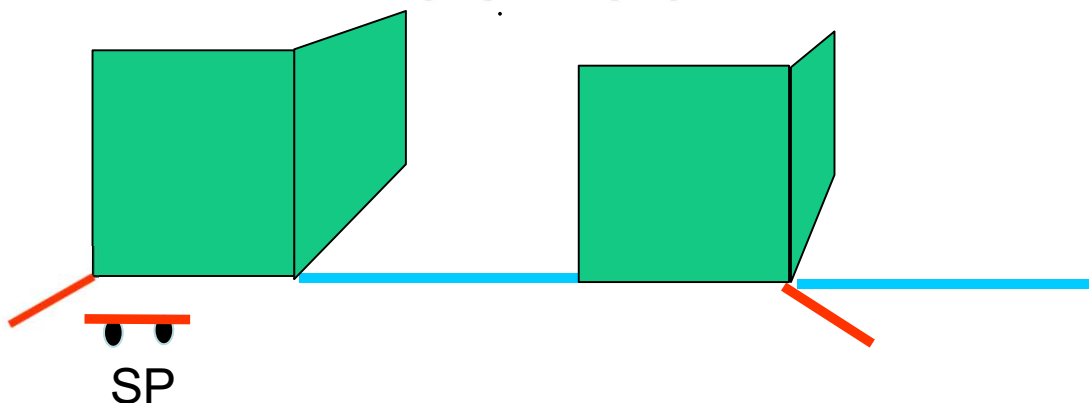
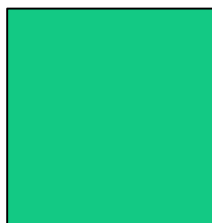
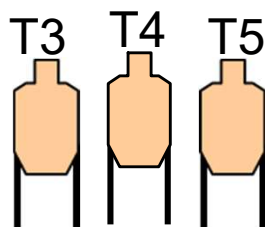
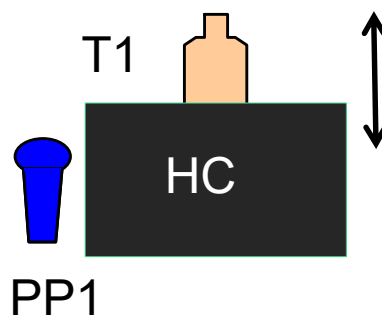



IDPA

GRAND SLAM

Stage 5

TPS Dynamic Academy



START CONDITION: in SP punte dei piedi che toccano I segni, arma carica in fondina colpo camerato ,caricatori alla massima capacità per divisione in buffeteria.

PCC Hip level verso il parapalle frontale

STAGE PROCEDURE: al segnale acustico ingaggiare I targets con 2 colpi minimi quando visibili, rispettando le coperture e le priorità.

T4 eT5 In the open

La linea blu indica FFL

STRINGS:

unica

SCORING:

16 colpi minimi UNLIMITED

TARGETS:

8 targets 2 no shoot

SCORED HITS:

I migliori 2 per carta

START-STOP:

Audible - Last shot

RULES:

Current IDPA Rulebook

Vest:

Richiesto

Angoli di Sicurezza: 180 gradi in laterale e non oltre il parapalle in vertical.

Le strutture sono tutte hard cover

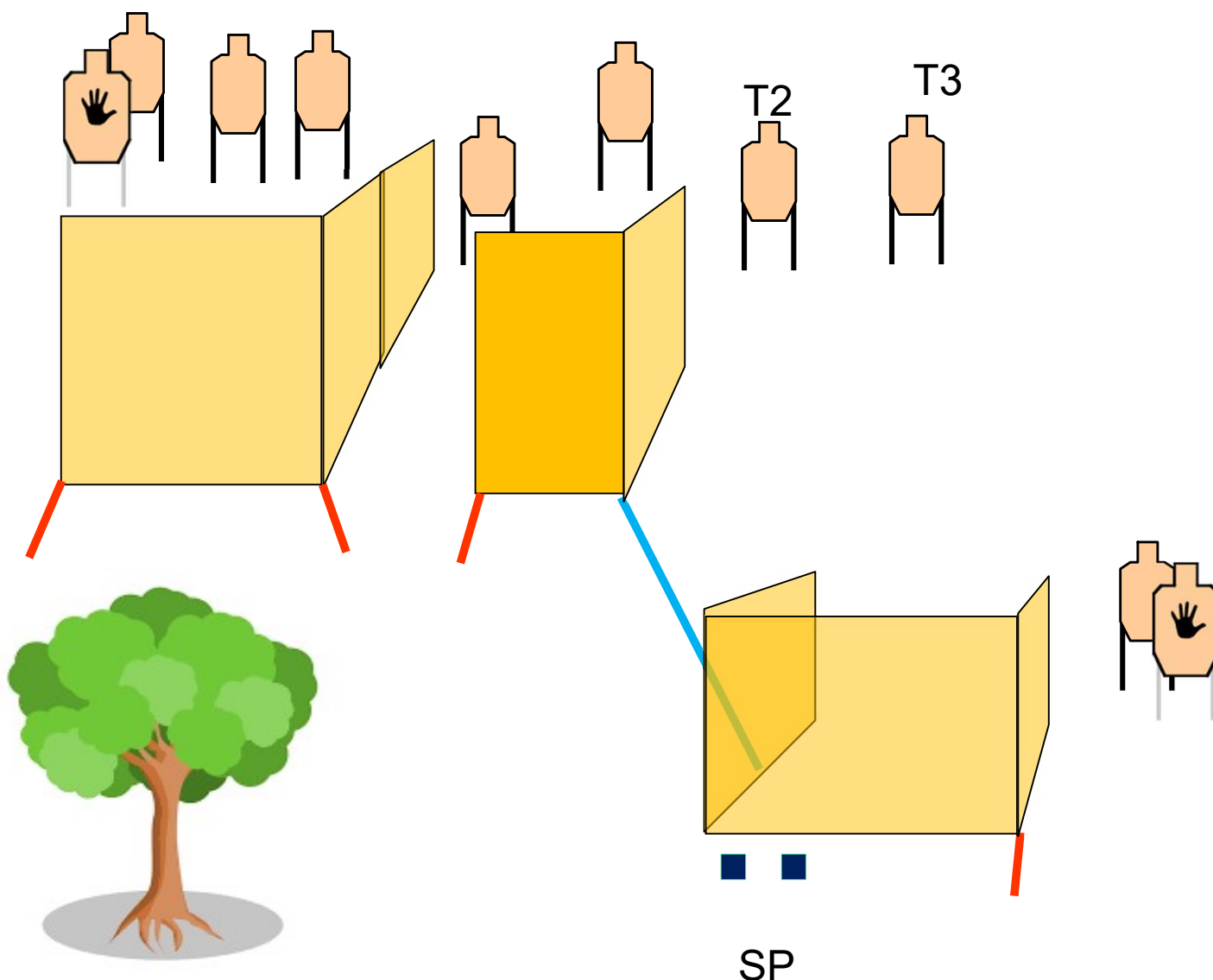



IDPA

GRAND SLAM

Stage 6

TPS Dynamic Academy



STANDARD STAGE

START CONDITION: in SP 1 spalle alle sagome arma in fondina caricatore inserito colpo non camerato, primo caricatore da 5 (4+1), i restanti caricatori alla massima capacità per divisione sul bidone.

PCC stessa condizione hip level fronte parapalle

STAGE PROCEDURE: al segnale acustico ingaggiare i targets con 1 colpo body ed 1 colpo head, any order.

Att.ne line blu FFL di profondità

STRINGS: unica
SCORING: 10 colpi massimi **LIMITED**
TARGETS: 5 Targets 3 no shoot
SCORED HITS: i migliori 2 per targets
START-STOP: Audible - Last shot
RULES: Current IDPA Rulebook
Vest: non richiesto

Angoli di sicurezza: 180 gradi in laterale e non oltre il parapalle in vertical

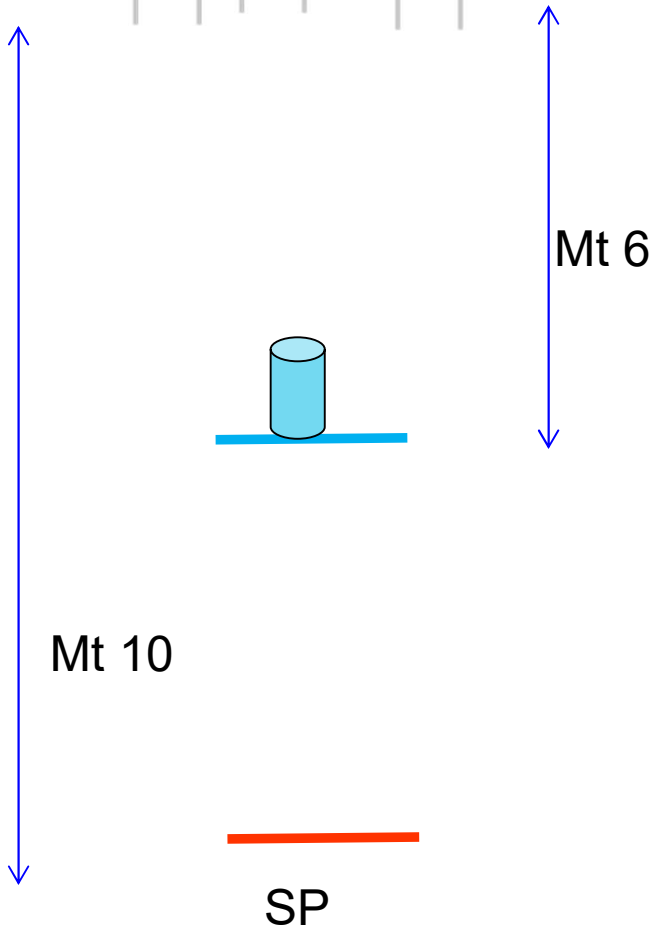
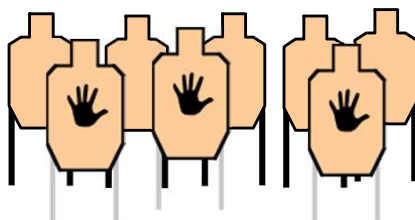



GRAND SLAM

Stage 7

TPS Dynamic academy



SCENARIO:

START CONDITION: tiratore in SP seduto , arma carica sul tavolo trà i segni, colpo camerato ,caricatori in buffeteria alla max capacità per divisione- **volata verso il parapalle frontale**
PCC Stessa condizione handgun

STAGE PROCEDURE: Al segnale acustico **da seduto** il tiratore ingaggia T1 T2, poi i restanti target con 2 colpi minimi quando visibili, rispettando le coperture e le priorità-

T1, T2 T4 eT5 sono in the open

Note:

La linea blu indica FFL su T1 T 2 T4 T5

PP1 aziona T8

Att.ne linea blu DQ su PP1

STRINGS: unica
SCORING: 17 UNLIMITED
TARGETS: 8 targets 2 no shoot 1ferro
SCORED HITS: I migliori 2 per targets ferri abbattuti
START-STOP: Audible - Last shot
RULES: Current IDPA Rulebook
Vest: richiesto

Angoli di sicurezza: 180 gradi in laterale e non oltre il parapalle in vertical-

Le strutture sono tutte hard cover

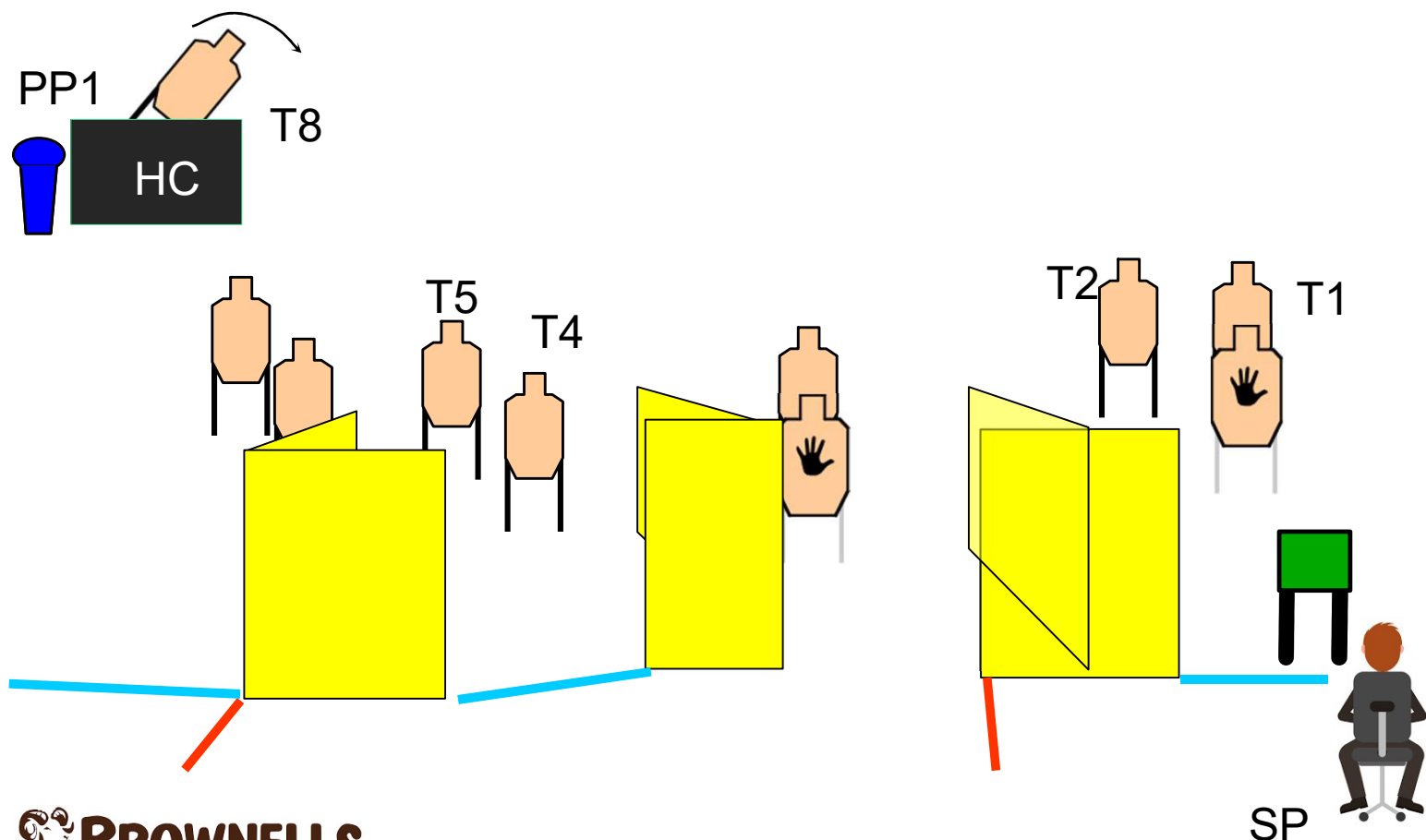



IDPA

GRAND SLAM

Stage 9

TPS Dynamic Academy



START CONDITION: in SP Sdraiati , arma carica sul tavolo volata verso il parapalle frontale, colpo non camerato, caricatori alla max capacità per divisione in buffeteria.

PCC Stessa condizione handgun.

STAGE PROCEDURE: al segnale acustico, ingaggiare i targets con 2 colpi minimi quando visibili, rispettando le coperture e le priorità-

T1 T2 T3 in the open, la linea blu indica FFL

Att.ne linea blu DQ su PP1 PP2 PP3 PP4

STRINGS:

unica

SCORING:

18 colpi minimi UNLIMITED

TARGETS:

7 targets 4 ferri

SCORED HITS:

I migliori 2 per carta,ferri abbattuti

START-STOP:

Audible - Last shot

RULES:

urrent IDPA Rulebook

Vest:

Richiesto

Angoli di sicurezza: 180 gradi il laterale e non oltre il parapalle in vertical.

Le strutture sono tutte hard cover

