



Stage 1 CARPE DIEM

Disegnatore: Polacco



SCENARIO: Durante una rapina in banca dei malviventi sono riusciti a disarmare e ferire la guardia giurata, la sua pistola è rimasta sul banco... la vedi... è vicina ed abbandonata... Cogli l'attimo e sventa la rapina!!!

START POSITION: Tiratore relax in SP rivolto verso il parapalle centrale, talloni che toccano la riga, arma carica colpo non camerato sul bidone A, il resto dei caricatori sul bidone B.

STAGE PROCEDURE: Al segnale acustico ingaggiare i bersagli, l'attivazione della pedana PD attiverà T1 che resterà visibile alla fine del movimento. Ingaggiare i restanti target dalle coperture disponibili; T1, T2 e T7 sono da ingaggiare in the open. L'apertura della finestra F1 attiverà T9 che resterà visibile alla fine del movimento.

N.B: Ingaggiare T1 oltre FFL comporterà DQ (HC è una lastra di acciaio).

STRING: 1

COLPI MINIMI: 18 colpi, Unlimited

TARGETS: 9 Minacciosi, 4 Non-minacciosi

PUNTEGGIO: Migliori 2 per target

START-STOP: Segnale acustico - Ultimo colpo

REGOLAMENTO: IDPA Rulebook 2024 ultima revisione

CONCEALMENT GARMENT: Richiesto

DISTANZE: 4-12 yards

NB: Se non diversamente specificato, vale la regola dei 180° orizzontalmente, in verticale il limite è l'altezza dei parapalle. Solo durante le ricariche e ed esclusivamente con carrello o cilindro aperto e arma scarica, è consentita la volata oltre i parapalle.

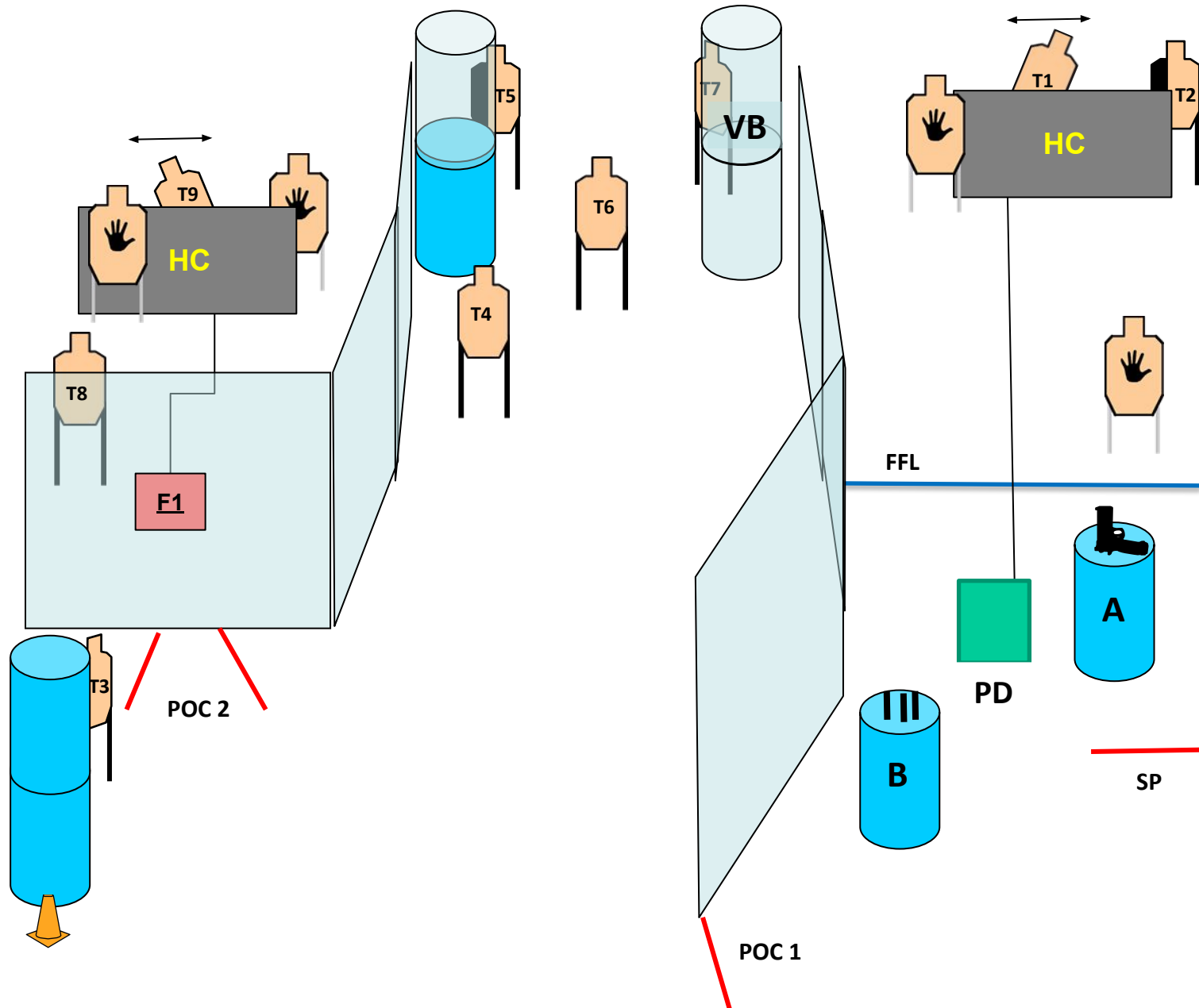



Stage 2

UNA RAPINA ANDATA MALE

Disegnatore: Polacco



SCENARIO: Sei stato bloccato in un vicolo da dei malviventi armati con l'intento di derubarti, sembra tutto finito... ma non hanno fatto i conti con il tuo addestramento, difenditi!

START POSITIONS:

String 1: tiratore relax in SP1 rivolto verso il parapalle centrale, punte dei piedi che toccano la linea e mani sui segni rossi, arma e caricatori da divisione in fondina e adeguatamente riposti.

PCC: come handgun, hip level e con la mano debole che tocca un segno rosso.

String 2: tiratore relax in SP2 rivolto verso T1, punte dei piedi che toccano la linea, arma e caricatori da divisione in fondina e adeguatamente riposti.

PCC: come handgun hip level.

STRINGS: 2

COLPI MINIMI: 24 colpi, Unlimited

TARGETS: 12 Minacciosi, 6 Non-minacciosi

PUNTEGGIO: Migliori 2 per target, migliori 2 corpo e 1 alla testa per T1

START-STOP: Segnale acustico - Ultimo colpo

REGOLAMENTO: IDPA Rulebook 2024 ultima revisione

CONCEALMENT GARMENT: Richiesto

DISTANZE: 3-15 yards

NB: Se non diversamente specificato, vale la regola dei 180° orizzontalmente, in verticale il limite è l'altezza dei parapalle. Solo durante le ricariche ed esclusivamente con carrello o cilindro aperto e arma scarica, è consentita la volata oltre i parapalle.

PROCEDURA:

String 1: al segnale acustico, ingaggiare i bersagli dalle coperture disponibili, T1-T2-T3 sono in the open.

String 2: al segnale acustico, ingaggiare i bersagli dalle coperture disponibili, T7 verrà ingaggiato con almeno 2 colpi al corpo e 1 alla testa.

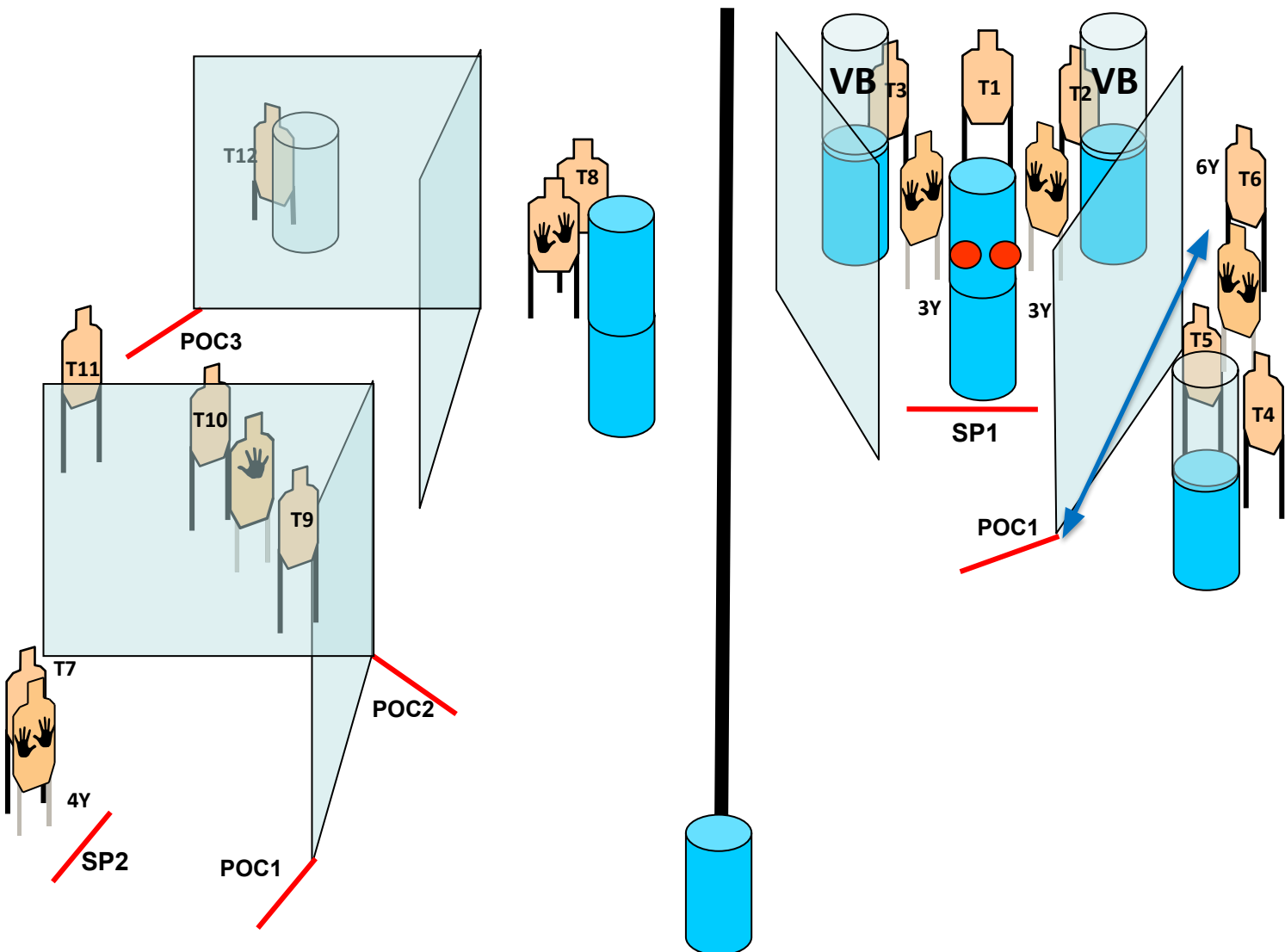



Stage 3 ALLA FATTORIA

Disegnatore: Polacco



SCENARIO: Nella tua fattoria, mentre prelevi un bidone di latte appena munto ti rendi conto che la fattoria è stata assediata da scriteriati armati e con l'intenzione di incendiare le stalle per un faticoso regolamento di conti... difendi la fattoria e i suoi occupanti.

START POSITION: tiratore relax in SP rivolto verso il parapalle centrale, mani che toccano il bidone, arma e caricatori da divisione in fondina e adeguatamente riposti.

PCC: hip level e con una mano debole che tocca il bidone.

STAGE PROCEDURE: al segnale acustico, ingaggiare i bersagli dalle coperture disponibili, T1, T2 e T3 sono da ingaggiare in the open, aprendo la porta si attiverà l'up&down T6 che resterà visibile alla fine del movimento; in POC 2 è richiesto l'ingaggio dei bersagli in "low cover" con almeno un ginocchio a terra.

N.B: Ingaggiare T6 oltre FFL comporterà DQ (HC è una lastra di acciaio).

STRINGS: 1

COLPI MINIMI: 18 colpi, Unlimited

TARGETS: 9 Minacciosi, 3 Non-minacciosi

PUNTEGGIO: Migliori 2 per target

START-STOP: Segnale acustico - Ultimo colpo

REGOLAMENTO: IDPA Rulebook 2024 ultima revisione

CONCEALMENT GARMENT: Richiesto

DISTANZE: 3-10 yards

NB: Se non diversamente specificato, vale la regola dei 180° orizzontalmente, in verticale il limite è l'altezza dei parapalle. Solo durante le ricariche ed esclusivamente con carrello o cilindro aperto e arma scarica, è consentita la volata oltre i parapalle.

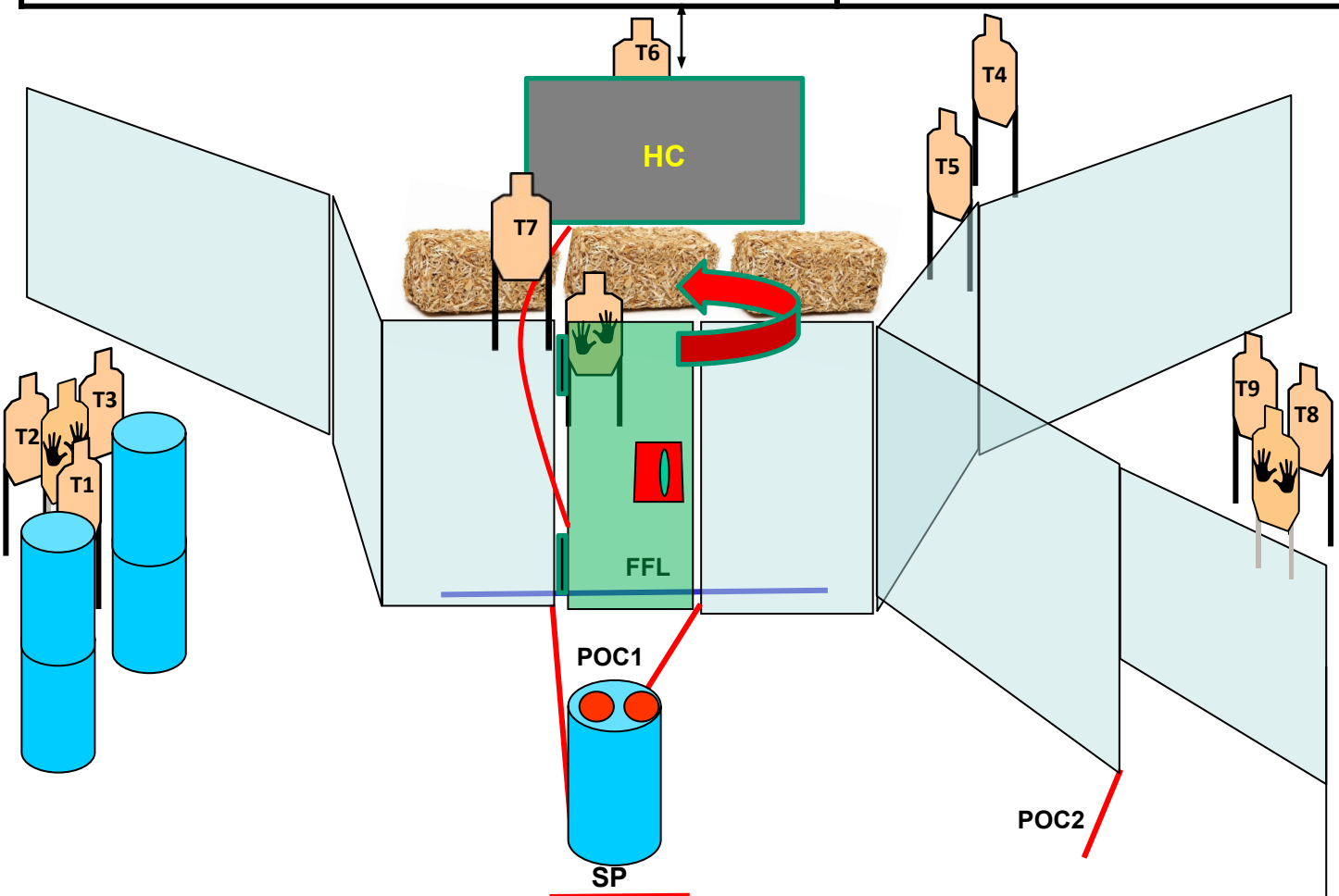



Stage 4 A CASA

Disegnatore: Polacco



SCENARIO: Arrivando a casa trovi la tua famiglia presa in ostaggio da un rapinatore armato che non esita ad aprire il fuoco al tuo arrivo... Maledizione non ce n'è uno solo, ma sono in tutta la casa... Salva te stesso e la tua famiglia.

START POSITIONS: tiratore relax in SP rivolto verso il parapalle centrale, punte dei piedi che toccano la linea, arma e caricatori da divisione in fondina e adeguatamente riposti.
PCC: low ready.

STRINGS: 1

COLPI MINIMI: 18 colpi, Unlimited

TARGETS: 9 Minacciosi, 5 Non-minacciosi

PUNTEGGIO: Migliori 2 per target

START-STOP: Segnale acustico - Ultimo colpo

REGOLAMENTO: IDPA Rulebook 2024 ultima revisione

CONCEALMENT GARMENT: Richiesto

DISTANZE: 2-9 yards

NB: Se non diversamente specificato, vale la regola dei 180° orizzontalmente, in verticale il limite è l'altezza dei parapalle. Solo durante le ricariche ed esclusivamente con carrello o cilindro aperto e arma scarica, è consentita la volata oltre i parapalle.

STAGE PROCEDURE: al segnale acustico, ingaggiare i bersagli dalle coperture disponibili; T1, T9 e T8 sono da ingaggiare in the open.

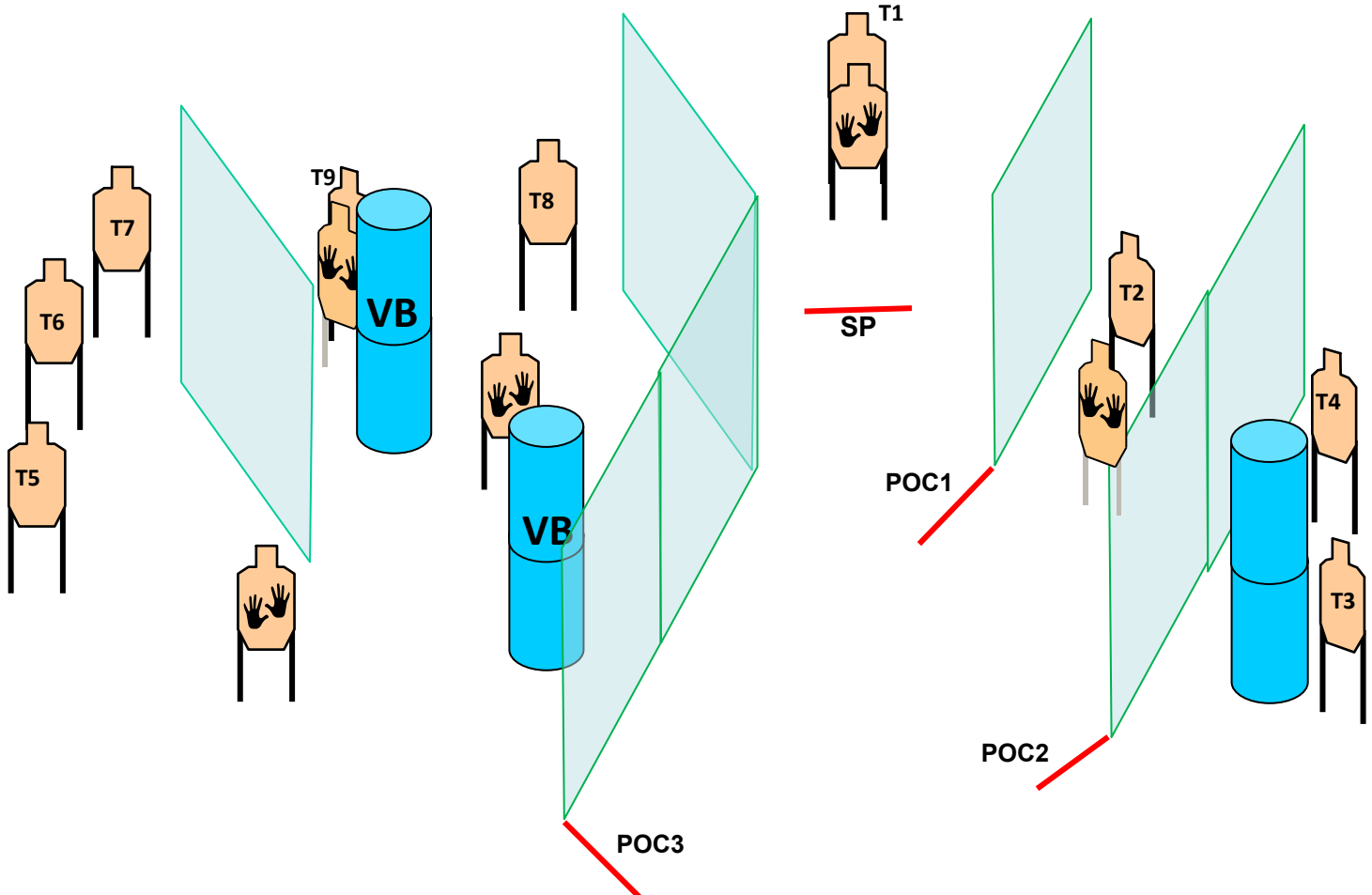



Stage 5

VERSO LA STAZIONE DEI TRENI

Disegnatore: Polacco



SCENARIO: è notte e stai andando a prendere il treno alla stazione, quando il taxi in cui stai viaggiando ha un'avaria e ti lascia a 500m dalla tua destinazione, il posto è malfamato e dopo pochi minuti di passeggiata vieni avvicinato da dei malviventi armati che vogliono rapinarti...Difenditi!.

START POSITIONS: tiratore relax in SP rivolto verso il parapalle centrale, talloni che toccano la linea, arma e caricatori da divisione in fondina e adeguatamente riposti.

PCC: come la handgun hip level.

STRINGS: 1

COLPI MINIMI: 18 colpi, Unlimited

TARGETS: 9 Minacciosi, 4 Non-minacciosi

PUNTEGGIO: Migliori 2 per target

START-STOP: Segnale acustico - Ultimo colpo

REGOLAMENTO: IDPA Rulebook 2024 ultima revisione

CONCEALMENT GARMENT: Richiesto

DISTANZE: 2-15 yards

NB: Se non diversamente specificato, vale la regola dei 180° orizzontalmente, in verticale il limite è l'altezza dei parapalle. Solo durante le ricariche ed esclusivamente con carrello o cilindro aperto e arma scarica, è consentita la volata oltre i parapalle.

STAGE PROCEDURE: al segnale acustico, ingaggiare i bersagli dalle coperture disponibili; T1, T2 e T3 sono da ingaggiare in the open.

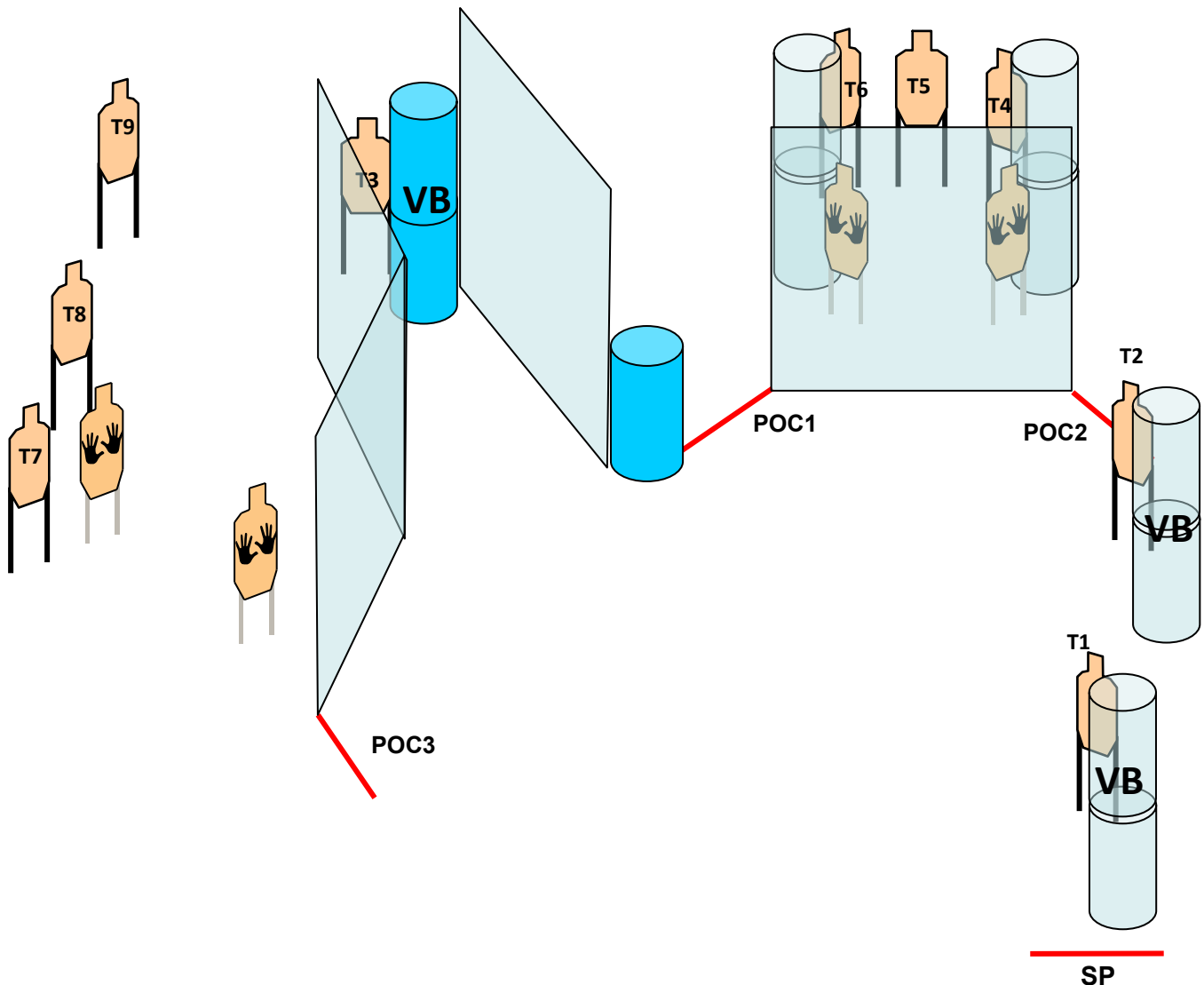



Stage 6

ALLA STAZIONE... ULTIMA CHIAMATA

Disegnatore: Polacco



SCENARIO: Sei finalmente arrivato alla stazione, ma la situazione invece di migliorare è peggiorata, i malviventi hanno ricevuto rinforzi e sparandoti ti rincorrono... il treno è in arrivo, sbrigati a risolvere la situazione!

START POSITIONS: tiratore relax in SP rivolto verso il parapalle centrale, talloni che toccano linea, arma e caricatori da divisione in fondina e adeguatamente riposti.
PCC: hip level

STRINGS: 1

COLPI MINIMI: 18 colpi, Unlimited

TARGETS: 9 Minacciosi, 4 Non-minacciosi

PUNTEGGIO: Migliori 2 per target

START-STOP: Segnale acustico - Ultimo colpo

REGOLAMENTO: IDPA Rulebook 2024 ultima revisione

CONCEALMENT GARMENT: Richiesto

DISTANZE: 2-9 yards

NB: Se non diversamente specificato, vale la regola dei 180° orizzontalmente, in verticale il limite è l'altezza dei parapalle. Solo durante le ricariche ed esclusivamente con carrello o cilindro aperto e arma scarica, è consentita la volata oltre i parapalle.

STAGE PROCEDURE: al segnale acustico, ingaggiare i bersagli dalle coperture disponibili; T5, T6 e T7 sono da ingaggiare in the open.

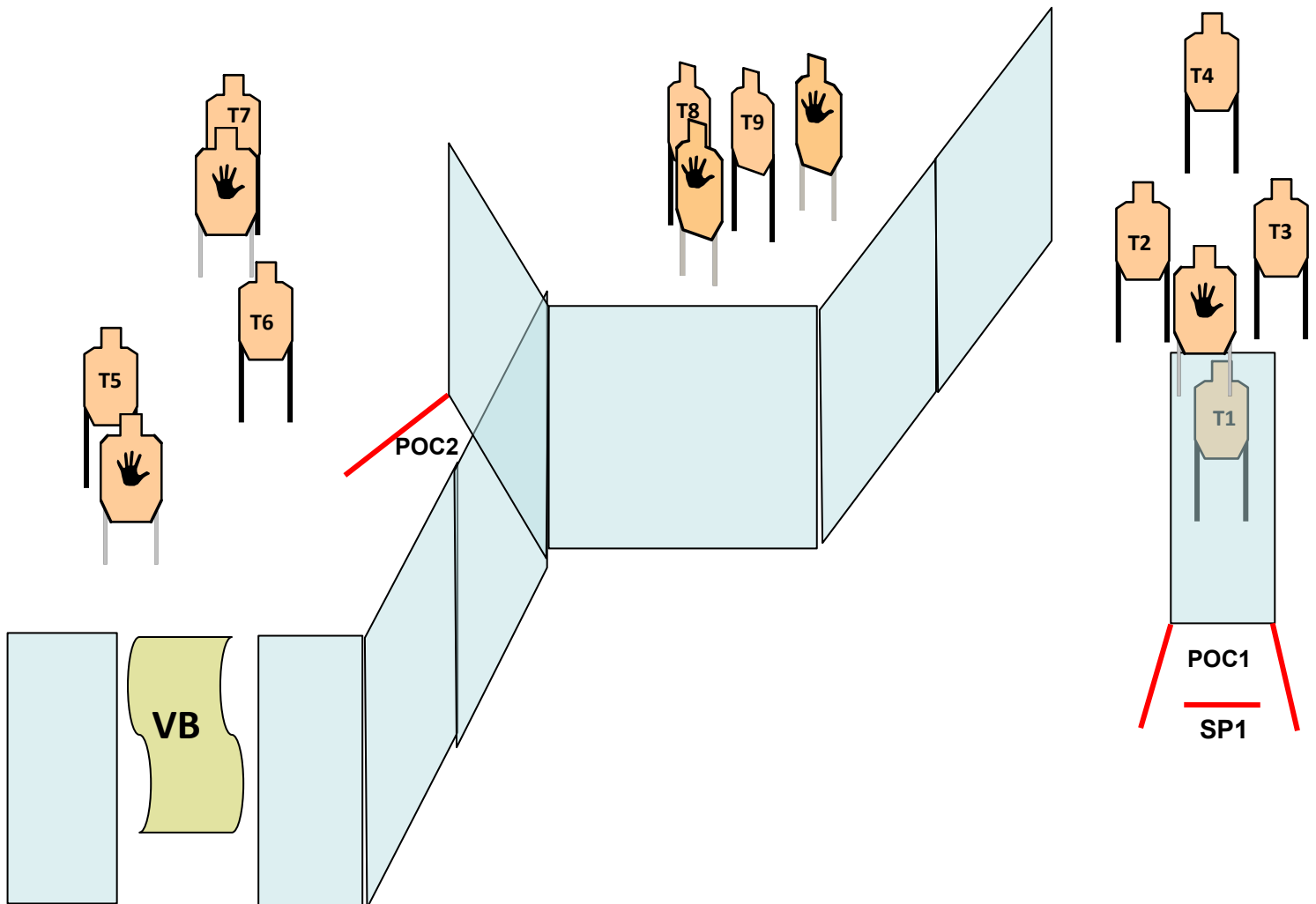



Stage STANDARD

Disegnatore: Polacco



SCENARIO: Standard

START POSITION: tiratore relax in SP rivolto verso il parapalle centrale e punte dei piedi che toccano la linea, arma e caricatori da divisione in fondina e adeguatamente riposti.

PCC: low ready

STAGE PROCEDURE: al segnale acustico ingaggiare tutti i bersagli con 3 colpi.

STRINGS: 1

COLPI MINIMI: 9 colpi, Limited

TARGETS: 3 Minacciosi, 2 Non-minacciosi

PUNTEGGIO: Migliori 3 per target

START-STOP: Segnale acustico - Ultimo colpo

REGOLAMENTO: IDPA Rulebook 2024 ultima revisione

CONCEALMENT GARMENT: Richiesto

DISTANZE: 8 yards

NB: Se non diversamente specificato, vale la regola dei 180° orizzontalmente, in verticale il limite è l'altezza dei parapalle. Solo durante le ricariche ed esclusivamente con carrello o cilindro aperto e arma scarica, è consentita la volata oltre i parapalle.

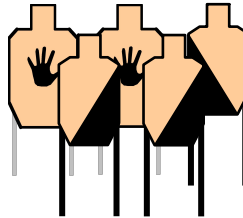

FFL

SP