

4<sup>^</sup> GARA BROWNELLS WINTER SLAM

2<sup>^</sup> MEMORIAL FRANCO DEYDDA

02-03 DIC 2023

POLIGONO 4-14 RB - BROM -



Inserire testo



4<sup>^</sup> BROWNELLS WINTER SLAM 2/3 DIC '23

2<sup>^</sup> MEMORIAL FRANCO DEIDDA

Stage Name : WARM UP

Course Designer : A.B.



**ESERCIZIO STANDARD LIMITED 6 COLPI MAX**

**START POSITION: TIRATORE IN SP, PUNTE DEI PIEDI CHE TOCCANO I SEGNI, ARMA CARICA IN FONDINA CARICATORE CON 3 COLPI INSERITO. PCC : SAME AS GUN LOW READY.**

**STRINGS: 1**  
**SCORING: 6 rounds min, Limited**  
**TARGETS: 1 Threat, 0 Non-threat, 0 Steel**  
**SCORED HITS: Best 6 per target**  
**START-STOP: Audible - Last shot**  
**CONCEALMENT: Not Required**  
**MUZZLE SAFE PLANE: 180 degree rule**

**STAGE PROCEDURE: AL SEGNALE ACUSTICO INGAGGIARE T1 CON 4 COLPI AL BERSAGLIO GRANDE E 2 COLPI AL BERSAGLIO PICCOLO.**

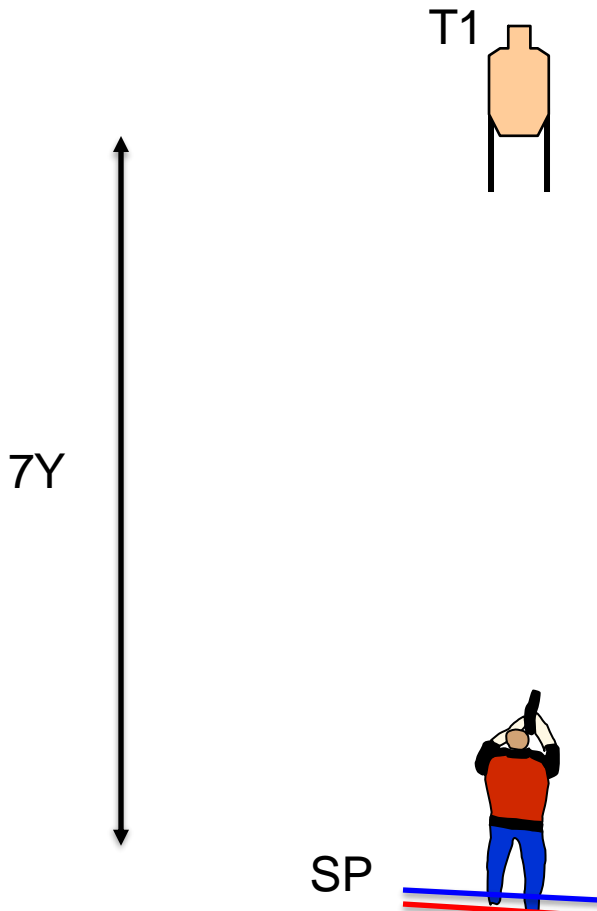



4<sup>^</sup> BROWNELLS WINTER SLAM 02-03 DIC '23

2<sup>^</sup> MEMORIAL FRANCO DEIDDA

Stage Name : FIRST AID – BAY 1

Course Designer:



**SCENARIO: NEL CORSO DI UN'OPERAZIONE SEGRETA CONTRO UNA BANDA DI SPACCIATORI SEI STATO FERITO AD UN BRACCIO. DOPO ESSERTI MEDICATO AFFRONTALI E SALVA LA TUA VITA.**

**START POSITION: TIRATORE IN SP, POSIZIONE RELAX MANI LUNGO I FIANCHI, PUNTE DEI PIEDI SUI SEGNI ARMA CARICA IN FONDINA. PCC: ARMA IN LOW READY VOLATA VERSO PARAPALLE FRONTALE, SAME AS GUN.**

**STAGE PROCEDURE: AL SEGNALE ACUSTICO INGAGGIARE TUTTI I BERSAGLI CON LA SOLA MANO/SPALLA FORTE, UTILIZZANDO LE RELATIVE POSIZIONI DI TIRO. T1-T2 SAGOME IN THE OPEN**

**STRINGS: 1**  
**SCORING: 15 rounds min, Unlimited**  
**TARGETS: 7 Threat, 3 Non-threat, 1 Steel**  
**SCORED HITS: Best 2 per target**  
**START-STOP: Audible - Last shot**  
**CONCEALMENT: Required**  
**MUZZLE SAFE PLANE: 180 degree rule**  
**NOTA: FFL IN SP DECRETALIMITE DI PROFONDITA' STAGE**  
**INGAGGIARE PP1 OLTRE FFL DECRETADQ**

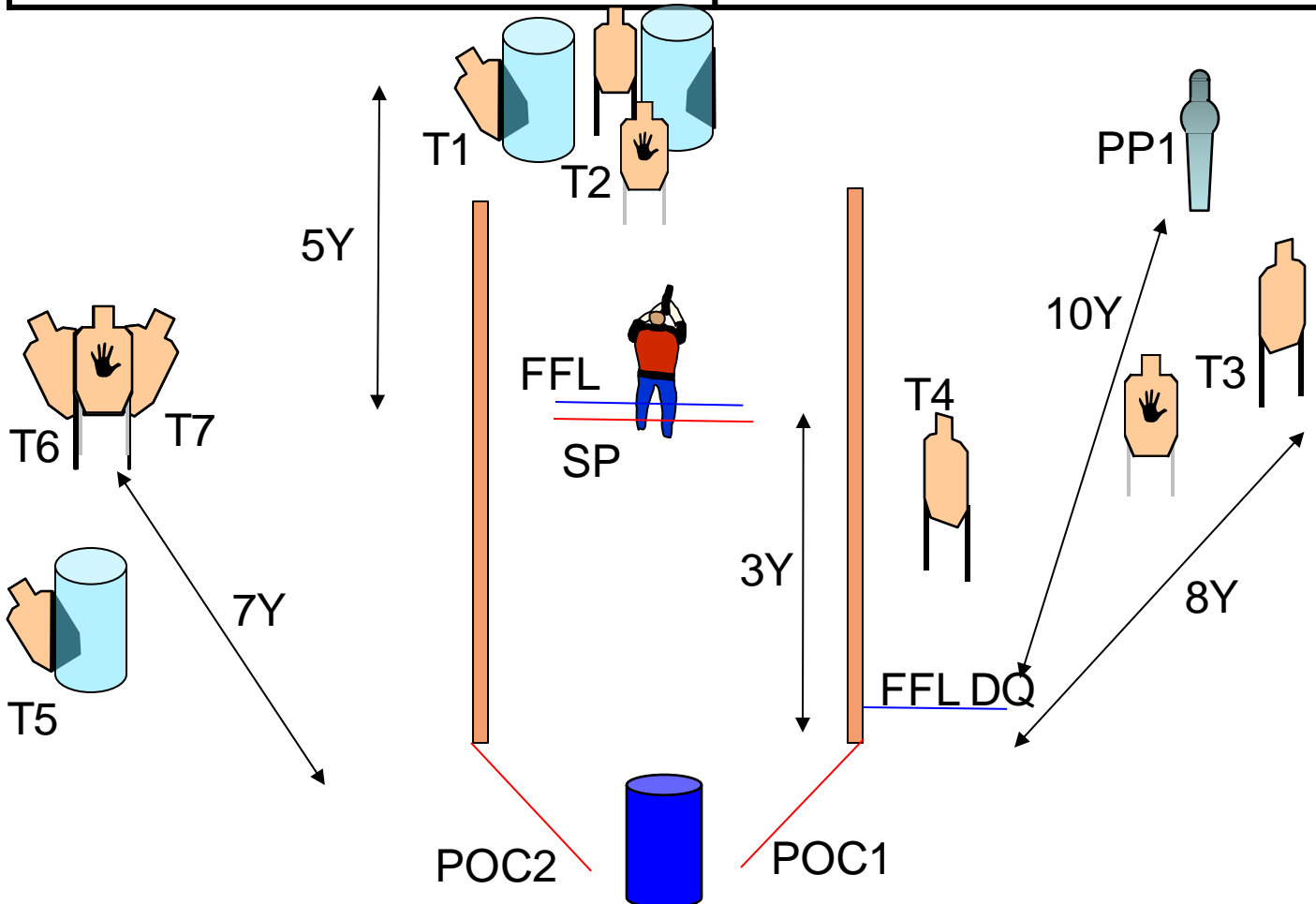





4<sup>^</sup> BROWNELLS WINTER SLAM 02-03 DIC '23

2<sup>i</sup> MEMORIAL FRANCO DEIDDA

Stage Name : AL MURO – BAY 3

Course Designer: A.B.



**SCENARIO: STAI INNAFFIANDO IL GIARDINO QUANDO SENTI DEI RUMORI STRANI PROVENIRE DA VICINO LA RECINZIONE. UNA BANDA DI LADRI STA' SCAVALCANDO IL MURO ARMI IN PUGNO. DIFENDI LA TUA PROPRIETA'.**

**START POSITION: TIRATORE IN SP POSIZIONE RELAX CON CANNA DELL'ACQUA NELLA MANO DEBOLE PUNTE DEI PIEDI SUI SEGNI ,ARMA CARICA IN FONDINA COLPO CAMERATO. PCC: SAME AS GUN CANNA ACQUA MANO DEBOLE ARMA IN LOW READY.**

**STRINGS: 1**  
**SCORING: 13 rounds min, Unlimited**  
**TARGETS: 6 Threat, 3 Non-threat, 1 Steel**  
**SCORED HITS: Best 2 per target**  
**START-STOP: Audible - Last shot**  
**CONCEALMENT: Required**  
**MUZZLE SAFE PLANE: 180 degree rule**

**STAGE PROCEDURE: AL SEGNALE ACUSTICO LASCIARE LA CANNA DELL'ACQUA E INGAGGIARE I BERSAGLI DALLE RELATIVE POSIZIONI DI TIRO. T3-T4 SAGOME IN THE OPEN. PP1 ATTIVA IL MOVER T2 CHE RESTERA' VISIBILE AL TERMINE DEL MOVIMENTO.**

**NOTA : INGAGGIARE PP1 OLTRE LA FFL DECRETADQ IMMEDIATO**  
**INGAGGIARE T2 OLTRE LA FFL DECRETADQ IMMEDIATO PER FERRI ESPOSTI.**

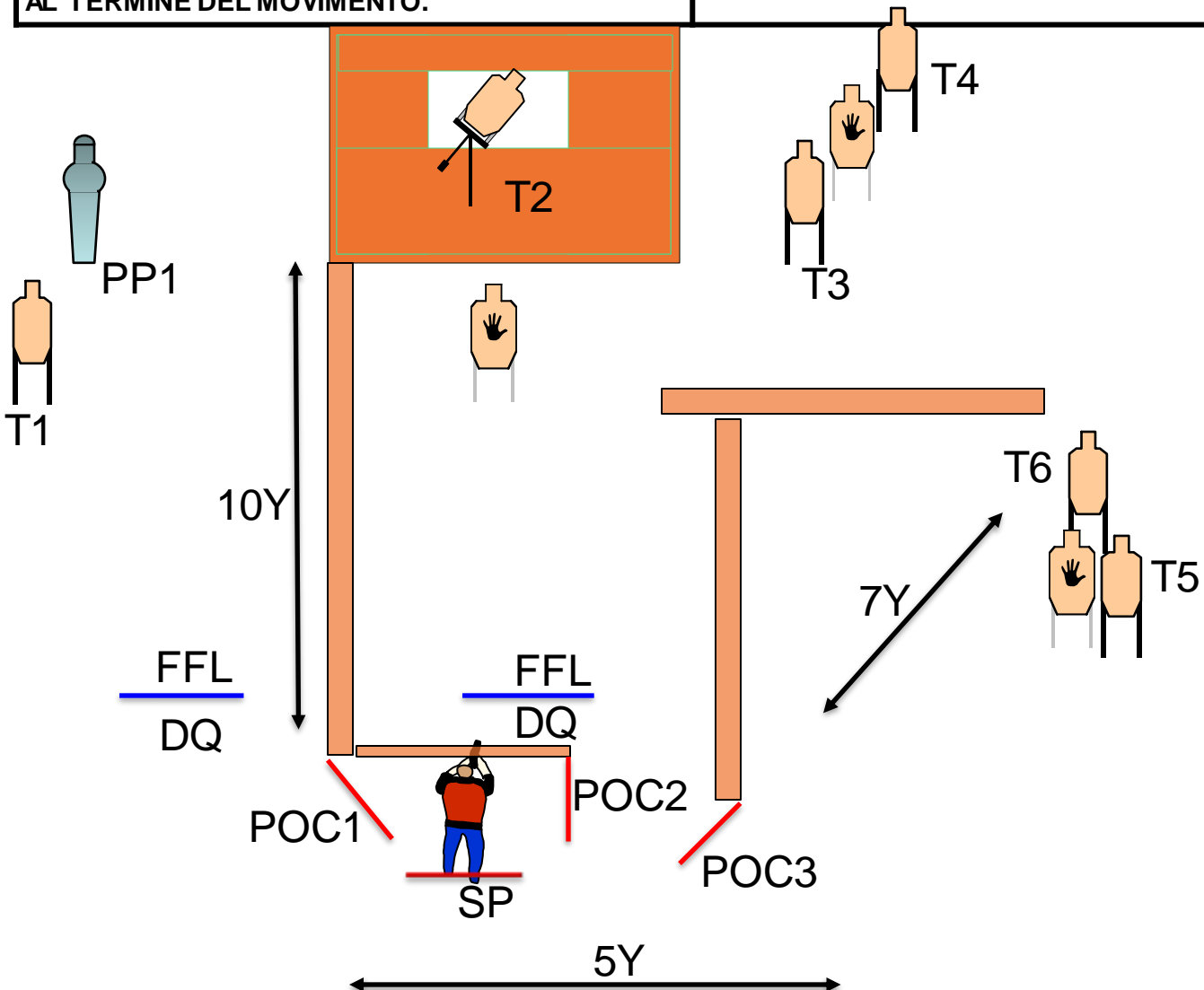



4^ BROWNELLS WINTER SLAM 02-03 DIC '23

2i MEMORIAL FRANCO DEIDDA

Stage Name : LIMITED – BAY 4

Course Designer: C.A. BENVENUTO



LIMITED

START POSITION: TIRATORE IN SP CON LE PUNTE DEI PIEDI SUI SEGNI. ARMA CARICA IN FONDINA. PCC : SAME AS GUN ARMA IN LOW READY

STRINGS: 1  
SCORING: 10 rounds min, LIMITED  
TARGETS: 5 Threat, 2 Non-threat, 0 Steel  
SCORED HITS: Best 2 per target  
START-STOP: Audible - Last shot  
CONCEALMENT: NOT Required  
MUZZLE SAFE PLANE: 180 degree rule

STAGE PROCEDURE: AL SEGNALE ACUSTICO INGAGGIARE DA SP CON LA SOLA MANO DEBOLE/SPALLA DEBOLE T1-T2-T3-T4, IN FREESTYLE T5 RISPETTANDO LE PRIORITA'.

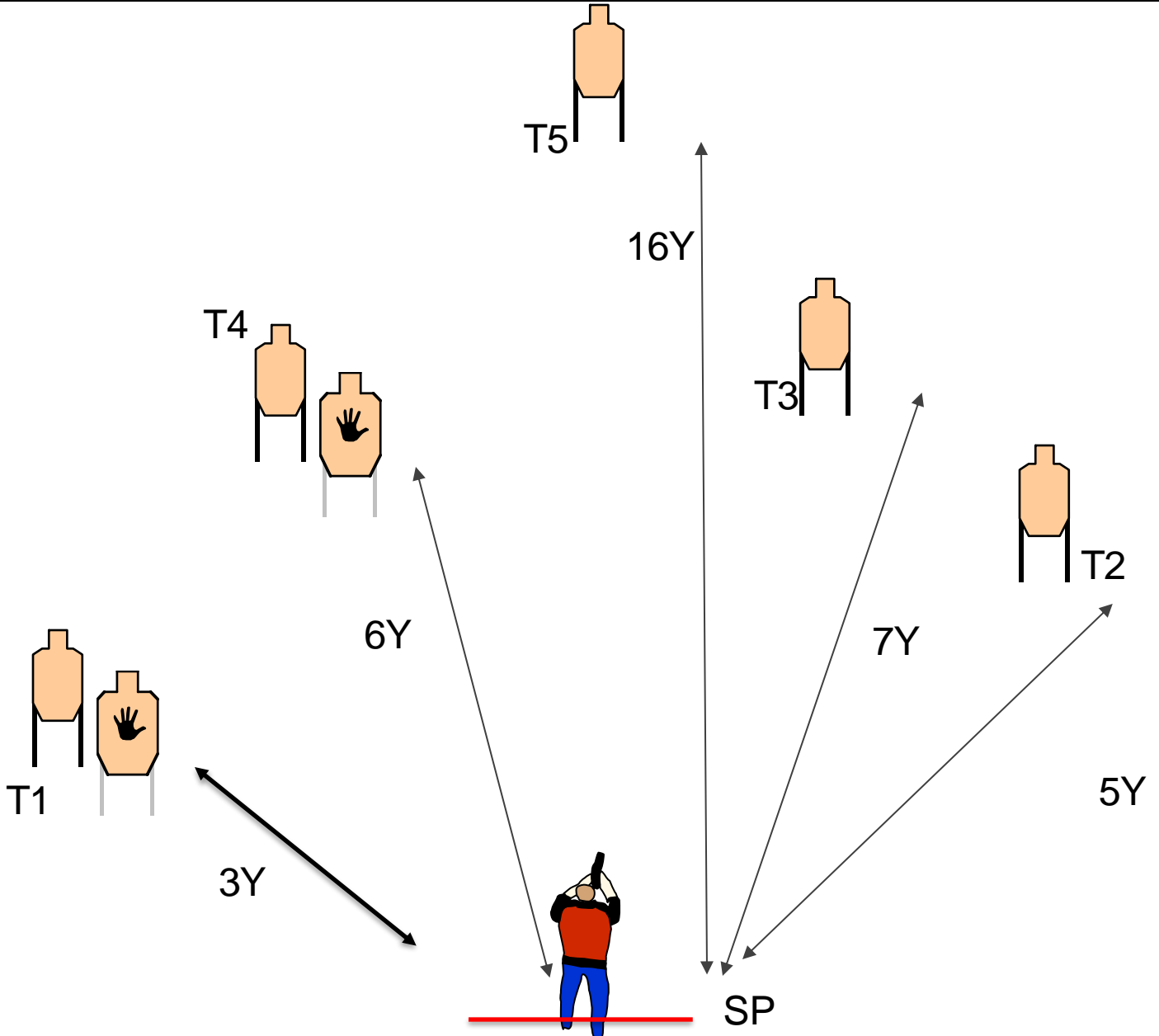





4<sup>a</sup> BROWNELLS WINTER SLAM 02-03 DIC '23

2<sup>i</sup> MEMORIAL FRANCO DEIDDA

Stage Name : RETURN - BAY 6

Course Designer:



**SCENARIO: MENTRE TI ALLONTANI DAL TUO BAR PREFERITO, SENTI DEI RUMORI PROVENIRE DALL'INTERNO DEL LOCALE. ALCUNI DELINQUENTI SONO ENTRATI PER FARE UNA RAPINA. TORNA SUI TUOI PASSI E RISOLVI LA SITUAZIONE.**

**START POSITION: TIRATORE IN SP SPALLE AL PARAPALLE FRONTALE PUNTE DEI PIEDI SUI SEGNI, ARMA SCARICA IN FONDINA PCC: ARMA SCARICA IN LOW READY VOLATA VERSO PARAPALLE FRONTALE OTTURATORE CHIUSO.**

**STRINGS: 1**  
**SCORING: 12 rounds min, Unlimited**  
**TARGETS: 6Threat, 3 Non-threat, 0 Steel**  
**SCORED HITS: Best 2 per target**  
**START-STOP: Audible - Last shot**  
**CONCEALMENT: Required**  
**MUZZLE SAFE PLANE: 180 degree rule**

**STAGE PROCEDURE: AL SEGNALE ACUSTICO INGAGGIARE I BERSAGLI DALLE RELATIVE POSIZIONI DI TIRO. T1-T2-T3 SAGOME IN THE OPEN.**

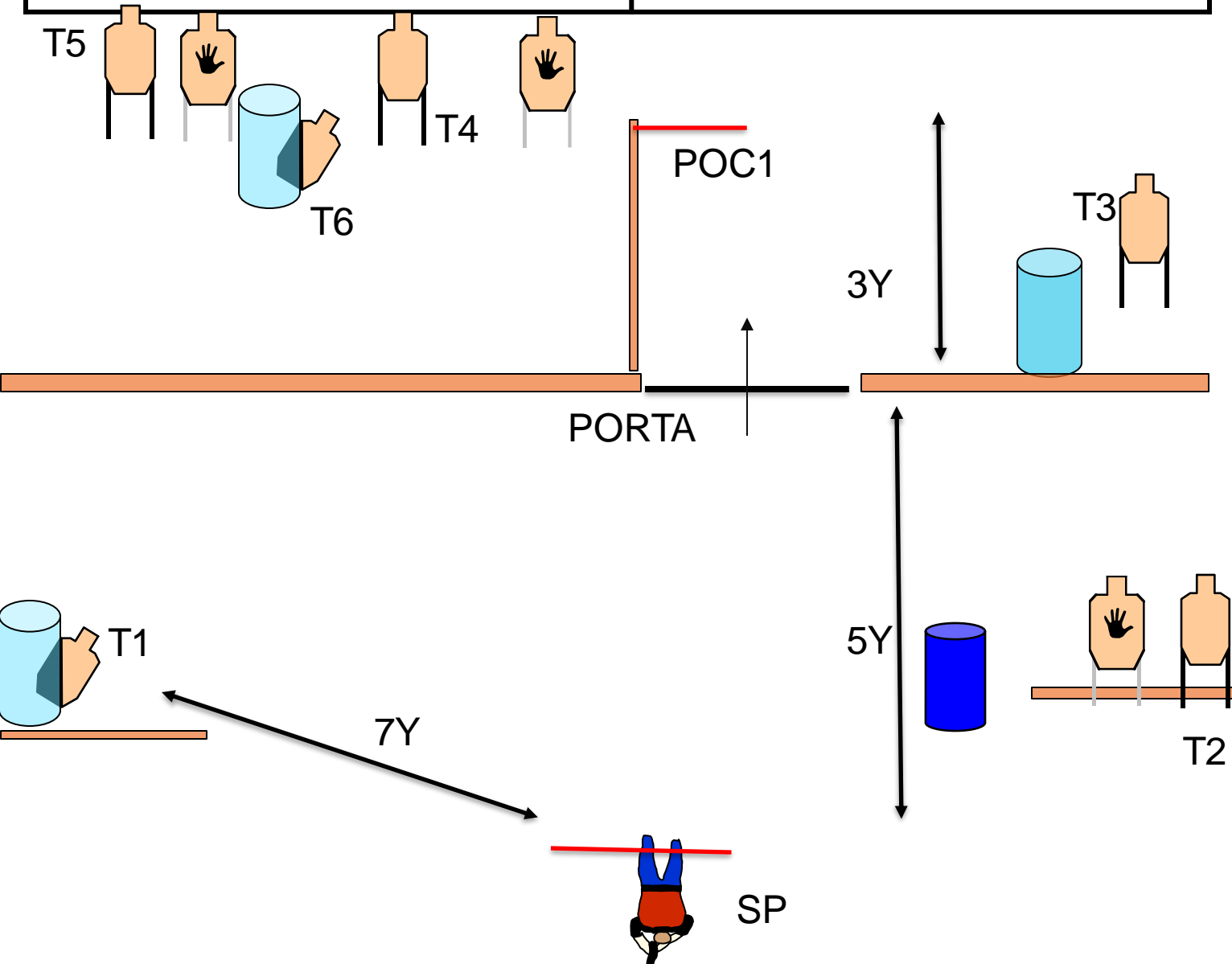





4<sup>a</sup> BROWNELLS WINTER SLAM 02-03 DIC '23

2<sup>i</sup> MEMORIAL FRANCO DEIDDA

Stage Name :CORRI TOTO'- BAY 7

Course Designer: C.A. BENVENUTO



**SCENARIO: CORRI CORRI MA ALLA FINE LI HAI RAGGIUNTI E BLOCCATI NEL VICOLO. UN'ALTRA GANG IN MENO, MA QUANDO MENO TE LO ASPETTI REAGISCONO E TI ATTACCANO ARMI IN PUGNO. DIFENDITI.**

**START POSITION: TIRATORE IN SP POSIZIONE  
RELAX PUNTE DEI PIEDI SUI SEGNI. ARMA CARICA  
IN FONDINA PRIMO CARICATORE DA 6. PCC : SAME  
AS GUN VOLATA IN LOW READY.**

**STRINGS: 1  
SCORING: 17 rounds min, Unlimited  
TARGETS: 8 Threat, 4 Non-threat, 1 Steel  
SCORED HITS: Best 2 per target  
START-STOP: Audible - Last shot  
CONCEALMENT: Required  
MUZZLE SAFE PLANE: 180 degree rule  
NOTE : INGAGGIARE PP1 OLTRE LA FFL  
DECRETADQ.**

**STAGE PROCEDURE: AL SEGNALE ACUSTICO  
INGAGGIARE I BERSAGLI DALLE RELATIVE  
POSIZIONI DI TIRO. T1-T2 SAGOME IN THE OPEN  
PP1 ATTIVA T3 CHE NON RESTERA' VISIBILE AL  
TERMINE DEL MOVIMENTO.**

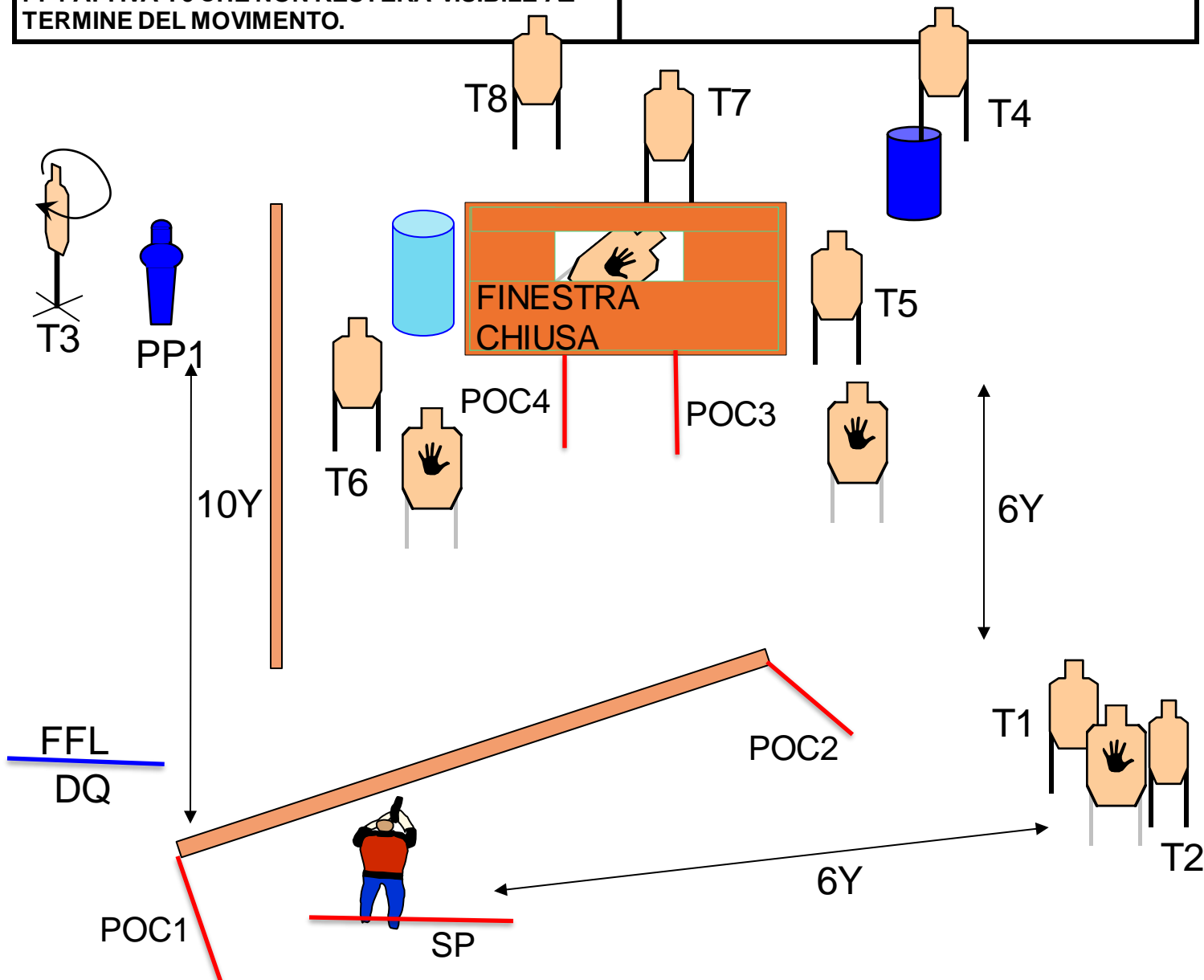



4<sup>A</sup> BROWNELLS WINTER SLAM 02/03 DIC '23

2<sup>A</sup> MEMORIAL FRANCO DEIDDA

Stage Name: AL GALOPPO – BAY 8

Course Designer: AB



SCENARIO: STAI CAVALCANDO VERSO LA TUA MANDRIA AL PASCOLO QUANDO NOTI IN LONTANANZA DEI LADRI DI BESTIAME CHE STANNO RAZZIANDO I TUOI ANIMALI. SALVALI.

START POSITION: TIRATORE IN SP SEDUTO SULLA SELLA, ARMA SCARICA IN FONDINA CARICATORE INSERITO. ENTRAMBE LE MANI CHE TIRANO LE REDINI. PCC: SAME AS GUN, OTTURATORE CHIUSO, ARMA TENUTA CON LA MANO FORTE VOLATA SUI SEGNI, REDINI IN MANO DEBOLE.

STRINGS: 1  
SCORING: 18 rounds min, Unlimited  
TARGETS: 8 Threat, 4 Non-threat, 2 Steel  
SCORED HITS: Best 2 per target  
START-STOP: Audible - Last shot  
CONCEALMENT: Required  
MUZZLE SAFE PLANE: 180 degree rule

STAGE PROCEDURE: AL SEGNALE ACUSTICO LASCIARE LE REDINI E RESTANDO SEDUTI SULLA SELLA IN SP INGAGGIARE IN 'THE OPEN' TUTTI I BERSAGLI.

PP1 ATTIVA IL MOVER T7.

